

Turn- und Sportverein Varrel e.V.

ÜBUNGSPLAN 2012

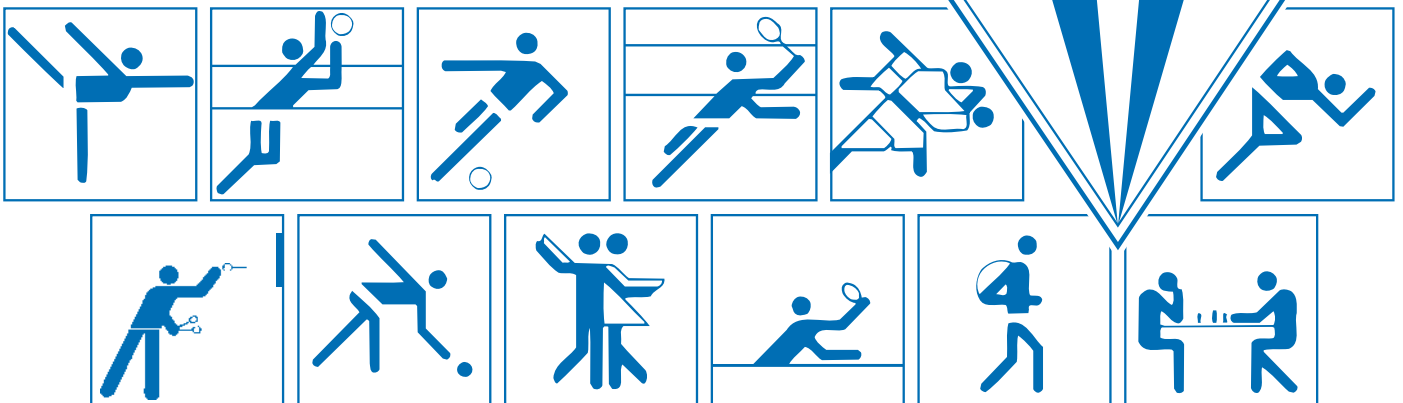

... mit Kursangeboten Gesundheitssport

ZUMBA

QI GONG

HATHA YOGA

RÜCKENGYMNASTIK

WELL & FIT GYMNASIK

**GESCHÄFTSFÜHRENDER
VORSTAND
TUS VARREL e.V.****1. VORSITZENDER**

Wolfgang Kretschmer
Eutiner Straße 37
27751 Delmenhorst
Del 7 20 10 · Fax 97 87 22
0170 / 96 11 616
Kretschmer.Delmenhorst@t-online.de

2. VORSITZENDER

Gottfried Böttger
Kieler Straße 7
27777 Ganderkesee
Del 4 11 00 (Tel./Fax)
gottfried.boettger@ewetel.net

SCHATZMEISTER

Frank Thomas
An der Graft 2b
28816 Stuhr
Del 34 93

**ERWEITERTER
VORSTAND****Schriftführerin**

Irmtraut Schröder
An der Graft 2A
28816 Stuhr
Del 93 71 92 / Fax 93 71 91
frank-irmtraut-schroeder@t-online.de

Abteilungsleiter (siehe unten)

Stellv. Schriftführerin

Andrea Feindt
Chr.-Andersen-Weg 10
28816 Stuhr
Del 3 90 54

Stellv. Schatzmeister

Frank Kopka
Pommernweg 13
28816 Stuhr
Del 3 09 22 (Tel.)
Del 39 90 71 (Fax)
f-Kopka@web.de

EHRENVORSITZENDER

Heinz Othersen
Paul-Keller-Weg 3
28816 Stuhr
Del 3 08 86

**DEUTSCH-
FRANZÖSISCHER
JUGEND-AUSTAUSCH****Marina Bischoff**

Böttcherstr. 32
28816 Stuhr
HB 25 73 700

Abteilungsleiter, zugleich Mitglieder des erweiterten Vorstandes (ohne*)

Turnen Anke Kretschmer
Bei den Graftwiesen 5
28816 Stuhr-Varrel
Del 3 90 52
0172 177 99 55
anke.kretschmer@ewetel.net

**Fußball
Herren
Damen** Tjorben Fleckner
Mecklenburger Str. 3
28816 Stuhr-Varrel
Del 39 97 22
0177 753 78 23
Superfeivel@gmx.de

Leichtathletik Dieter Rippe
Eduard-Mörrike-Str. 5
28816 Stuhr
Del 3 03 82

Stellv. Birgit Wrede
Fritz-Reuter-Str. 3
28816 Stuhr-Varrel
Del 3 06 51

**Fußball
Jugend** André Schmutte
Karlstr. 3
28816 Stuhr-Varrel
0174 187 24 65

Tischtennis Reinhold Wessels
Joh.-Eilers-Weg 14
28816 Stuhr
Del 3 07 31
0163 668 04 25

**Turnen
Damen** Ute Sanders *)
Brookdamm 1
28816 Stuhr
HB 80 49 82

Wandern Rudolf Bolder
Grüne Straße 21
28816 Stuhr
Del 33 46

Badminton Andreas Hundt
Fritz-Reuter-Str. 29
28816 Stuhr
Del 36 94

Schach Klaus Schröder
An der Lake 24
28816 Stuhr
Del 32 45

Judo Harald Siegmann
Herm.-Allmers-Weg 4
28816 Stuhr
Del 289 10 82
0172 873 12 19

Volleyball Jörg Pixberg
Stuhler Feld 52
28816 Stuhr
HB 566 94 76
joerg@pixberg-web.de

Dart Enno Bielefeld *)
Michael-Ende-Str. 9a
28816 Stuhr
Del 8 00 28 70 / Fax 12 30 275
0177 88 99 773

Tanzsport Harry Kretschmer
Eichendorffwinkel 6a
28816 Stuhr
Del 37 76

Sportkegeln Andrea Feindt
Chr.-Andersen-Weg 10
28816 Stuhr
Del 3 90 54
andrea@feindt.de

GESCHÄFTSSTELLE Erika Kuttruf
Paul-Keller-Weg 5
28816 Stuhr
Del 3 02 13

PLATZWART / HAUSMEISTER Horst Behrens
TuS VARREL Varreler Feld 32
28816 Stuhr
HB 56 45 16

FÖRDERVEREIN
GUT VARREL Ilse u. Heinz Düßmann Del 3 06 32
28816 Stuhr Del 3 04 47

MITGLIEDSBEITRÄGE MONATLICH

- Kinder/Jugendliche € 5,00
- Erwachsene € 9,00
- Familien € 18,00
- Zusatzbeiträge für kostenintensive Abt.
- Mindestmitgliedschaft 1 Jahr

ZUSATZBEITRÄGE (Stand Aug. 2010)

- Abt. Turnen / Kursangebote Gesundheitssport
- Abt. Tanzen / Erwachsene, Kinder
- Abt. Fußball / Herren
- Abt. Badminton
- Abt. Tanzen / ZUMBA

**HERAUSGEBER DES
ÜBUNGSPLANES:**

TuS VARREL e.V. / Dez. 2011
Auflage 1.000 / Auslage bei
öffentlichen Stellen und Instituten

Wegweiser durch den Übungsplan / Zusammenfassung:

VORSTAND		6
GESCHÄFTSSTELLE	Varrel, Paul-Keller-Weg	s. Seite 6
VEREINSHEIM	Gut Varrel	7
BADMINTON	Turnhalle Lise-Meitner-Schule Moordeich	3
DART	Vereinsheim Mühle Gut Varrel	6
FUSSBALL	Sportplätze Gut Varrel	s. Seite 5
	Hallentraining	2, 3
GESUNDHEITSSPORT	Gymnastikhalle 2	4
GYMNASTIK	siehe unter TURNEN (Übersicht)	1
JUDO	Gymnastikhalle 1	s. Seite 4
LEICHTATHLETIK	Sportzentrum Moordeich	3
	Hallentraining GS Varrel, KGS Moordeich	3
SCHACH	Vereinsheim Mühle Gut Varrel	6
SPORTKEGELN	Kegelzentrum Delmenhorst	s. Seite 5
TANZEN / ZUMBA	Gymnastikhalle 1	4
TISCHTENNIS	GS Varrel und Scheune Gut Varrel	2, 3
TURNEN	siehe Übersicht unten und Hallenpläne	s. Seite 1 - 4
WANDERN	Info über Rudi Bolder / Vorstand	6

Abt. TURNEN

Gymnastik Damen



Gruppe	Übungsleiterin	Zeit	Sportstätte
BOP-Gymnastik	Sabine Rüger	Mo. 17.00 - 18.00 Uhr	Gymnastikhalle 2
POWER-Gymnastik	Ute Sanders	Mo. 19.30 - 20.30 Uhr	Grundschule Varrel
STEP-Gymnastik	Ute Sanders	Mi. 09.00 - 10.00 Uhr	Gymnastikhalle 1
STEP-Aerobic I	Sabine Rüger	Do. 18.30 - 19.30 Uhr	Gymnastikhalle 2
STEP-Aerobic II	Sabine Rüger	Do. 19.30 - 20.30 Uhr	Gymnastikhalle 2
STEP-Aerobic III	Sabine Rüger	Fr. 10.00 - 11.00 Uhr	Gymnastikhalle 2
50+ Gymn. Damen I	Ute Sanders	Mo. 18.30 - 19.30 Uhr	Grundschule Varrel
50+ Gymn. Damen II	Ute Sanders	Mi. 10.00 - 11.00 Uhr	Gymnastikhalle 1
WELL & FIT Gymnastik	Sabine Rüger	Fr. 09.00 - 10.00 Uhr	Gymnastikhalle 2
BODYSTYLING	Vanessa Hundt	Fr. 18.00 - 19.30 Uhr	Gymnastikhalle 2



Gymnastik Damen und Herren

50+ Gymn. Herren	Ute Sanders	Do. 09.00 - 10.00 Uhr	Gymnastikhalle 1
60+ Senioren I	Dr. Ulrike Janssen-Bienhold	Di. 18.00 - 19.00 Uhr	Grundschule Varrel
60+ Senioren II	Dr. Ulrike Janssen-Bienhold	Di. 19.00 - 20.00 Uhr	Grundschule Varrel
Jedermann Gymnastik / Volleyball	Ute Sanders	Di. 20.15 Uhr 22.00 Uhr	Grundschule Varrel

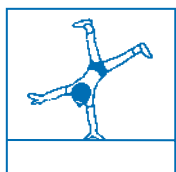
Kinderturnen

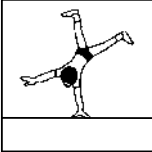

Baby-Turnen	Anke Rudeck	Do. 09.30 - 10.30 Uhr	Gymnastikhalle 2
Eltern-Kind-Turnen I	Birgit Wrede	Do. 16.00 - 17.00 Uhr	Grundschule Varrel
Eltern-Kind-Turnen II		z.Zt. kein Angebot	Grundschule Varrel
Eltern-Kind-Turnen III	Anke Rudeck	Di. 16.00 - 17.00 Uhr	Grundschule Varrel
Turnen / Spiele ab 4 Jahre	Anke Rudeck	Di. 15.00 - 16.00 Uhr	Grundschule Varrel
Turnen Kita-Kinder		z.Zt. kein Angebot	Gymnastikhalle 1
Turnen Vorschulalter I	Sabine Hundt	Mi. 15.00 - 16.00 Uhr	Grundschule Varrel
Turnen Vorschulalter II	Sabine Hundt	Mi. 16.00 - 17.00 Uhr	Grundschule Varrel
Turnen Grundschulalter	Birgit Wrede	Do. 15.00 - 16.00 Uhr	Grundschule Varrel
Turnen Kinder ab 4. Klasse	Birgit Wrede	Do. 17.00 - 18.00 Uhr	Grundschule Varrel

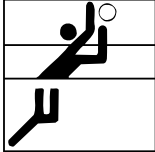
TURNHALLE GRUNDSCHULE MOORDEICH		HAUSMEISTER: Herr. H. Gorski 0172 57 85 271 Sekretariat 0170 22 69 791 0421 56 07 98				
ZEIT	MONTAG	DIENSTAG	MITTWOCH	DONNERSTAG	FREITAG	
15.30 - 16.30		Hort Moordeich	Hort Moordeich	Hort Moordeich	TuS Varrel FUSSBALL 1) U11 E1-Jugend A. Heinken / F. Metag	
16.30 - 17.30		TV Stuhl	TuS Varrel FUSSBALL 1) U10 E2-Jugend Paul Steinke			
17.30 - 18.30		TuS Varrel			TuS Varrel FUSSBALL 1) ALTSENIOREN Ü50 Karl Heinz Wessel	TV Stuhl
18.30 - 19.30	TV Stuhl	TuS Varrel / FUSSBALL DAMEN 1) Tjorben Flecker / Boris Heinrich	TuS Varrel VOLLEYBALL Mixed-Gruppe Rolf Niehaus / Guido Kaudolf	17.00 TV Stuhl TSG Seckenhausen		
19.30 - 20.30					20.00	
20.30 - 21.30						
21.30 - 22.00						

1) Hallentraining Fussball, nur 01.11. - 31.03.

**SCHEUNE
GUT VARREL**

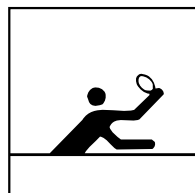

TISCHTENNIS		HALLENTELEFON: Del 3 05 70		FÖRDERVEREIN: Fr. Düßmann, Del 3 06 32 H. Wittenberg, Del 3 04 47	
ZEIT	MONTAG	DIENSTAG	MITTWOCH	DONNERSTAG	
17-20					
20-22	TISCHTENNIS Damen / Herren Reinhold Wessels	TISCHTENNIS Damen / Herren Reinhold Wessels	TISCHTENNIS Damen / Herren Reinhold Wessels	TISCHTENNIS Damen / Herren Reinhold Wessels	

**VEREINSHEIM
MÜHLE
GUT VARREL**

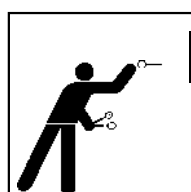

DART
MITTWOCH
Anfänger / Fortgeschrittene ab 20.00 Uhr Enno Bielefeld

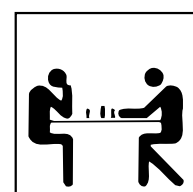

SCHACH
DIENSTAG
Fortgeschrittene / Erwachsene ab 19.00 Uhr Klaus Schröder

**KEGELZENTRUM
DELMENHORST
Urselstr., Hotel Goldenstedt**

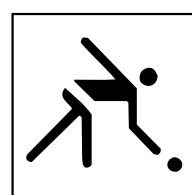

SPORTKEGELN	
MITTWOCH	
Jugendliche 19.30 - 20.00 Uhr Andrea Feindt	Erwachsene 19.30 - 21.30 Uhr Andrea Feindt

Der TuS Varrel im Internet



Homepage: www.tus-varrel.de email: info@tus-varrel.de

mit Übungsplan im PDF-Format und aktuellen Info's

Fussball: www.varrel-fussball.de

www.tusvarrel-pfingsturnier.de

Schach: www.schach-bremen.de/vereine/varrel

TURNHALLE GRUNDSCHULE VARREL

HAUSMEISTER: Fr. Jung, Del 31 13 (Schule)
HB 87 43 60 (privat)
0170 76 11 411

ZEIT	MONTAG	DIENSTAG	MITTWOCH	DONNERSTAG	FREITAG
15-16	KINDERGARTEN	TURNEN / SPIELE Mädchen und Jungen ab 4 Jahre, Anke Rudeck	TURNEN Vorschulalter I Sabine Hundt	KINDERTURNEN Grundschulalter Birgit Wrede	KINDERGARTEN
16-17	TURNEN Verfügungsstunde	TURNEN Eltern und Kind III Anke Rudeck	TURNEN Vorschulalter II Sabine Hundt	TURNEN Eltern und Kind I Birgit Wrede	FUSSBALL Verfügungsstunde
17-18	TuS Varrel / FUSSBALL 1) U12 D2-Jugend S. Behrens / Maike Klattenhoff	TuS Varrel / FUSSBALL 1) U6 G1-Jugend Annika Böckmann / K. Wessels	TuS Varrel / FUSSBALL 4) U9 F1-Jugend J. Othersen / S. Hoffmann	KINDERTURNEN ab 4. Klasse Birgit Wrede	TISCHTENNIS Jugend Michael Rautenberg
18-19	50+ GYMNASTIK 18.30 Damen I Ute Sanders	60+ SENIOREN I Damen und Herren Dr. Ulrike Janssen-Bienholt	TISCHTENNIS Einzel-Training D. Funke	LEICHTATHLETIK Mädchen und Jungen 6 - 9 Jahre / Sabine Koch	TISCHTENNIS Wettkampfmannschaften Damen und Herren Reinhold Wessels
19-20	POWER-GYMN. 19.30 Damen Ute Sanders	60+ SENIOREN II Damen und Herren Dr. Ulrike Janssen-Bienholt	TISCHTENNIS Wettkampfmannschaften Damen und Herren Reinhold Wessels	TuS Varrel / FUSSBALL 2. Herren André Schmutte	
20-21	FUSSBALL 20.30 Hobbykicker Tus Varrel 1) F. Winne Guth	JEDERMANN-SPORT 20.15 Damen und Herren Ute Sanders		VOLLEYBALL Herren Jedermann Rolf Niehaus	
21-22					

1) 1.11. - 31.3.:
FUSSBALL
1.4. - 31.10.:
TURNEN
Verfügungsstunde

2) **MITTWOCH** 9-11 Uhr
STEP-GYMN. Damen
50+ GYMN. Damen II
Ute Sanders
in Gymnastikhalle 1



3) **DIENSTAG** 10-11 Uhr
TURNEN für Kinder, die
nachmittags im Kinder-
garten sind. Sabine Hundt
siehe Gymnastikhalle 2

4) 1.11. - 31.3.

5) 1.11. - 31.3.:
FUSSBALL
1.4. - 31.10.:
TISCHTENNIS
Verfügungsstunde

TURNHALLE KGS MOORDEICH

HAUSMEISTER: H. Petrich, HB 56 30 66 (Schule)
Del 3 08 41 (privat)
0160 90 57 79 08

ZEIT	MONTAG	DIENSTAG	MITTWOCH	DONNERSTAG	FREITAG	
15-16					FUSSBALL U13 D1-Jugend Mike Braun	
16-17		LEICHTATHLETIK Schüler 10 - 15 Jahre Klaus Lange	FUSSBALL U11 E1-Jugend A. Heinken / F. Metag	FUSSBALL 16.15 U9 F1-Jugend J. Othersen / S. Hoffmann	FUSSBALL 16.30 U12 D2-Jugend S. Behrens / Maike Klattenhoff	
17-18			17.15	LEICHTATHLETIK 17.15 Schüler 10 - 15 Jahre Klaus Lange		
18-19			FUSSBALL 17.30 U15 C1-Jugend Stephan Steinke, etc.			
19-20			FUSSBALL 18.45 U18 A2 S. Duchek / A. Schmutte	18.45	BADMINTON Jugend Sabine Hundt	
20-21				BADMINTON Erwachsene 2. Mannschaft Mark Theilen		BADMINTON 1. + 2. Mannschaft Mark Theilen
21-22						

1) **FUSSBALL-HALLENTRAINING** nur November - März, sonst Sportplätze Gut Varrel

**SPORT-
ZENTRUM
MOORDEICH**

Sportplatz Pillauer Str.

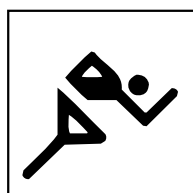

LEICHTATHLETIK

ZEIT	DIENSTAG	ZEIT	DONNERSTAG
17.00 - 18.30	Schüler A/C Schülerinnen / Jugend Klaus Lange	17.00 - 18.30	Schüler A/C Schülerinnen / Jugend Klaus Lange
	1)	18.30-20.00	Sportabzeichen, Dieter Rippe

1) **LAUFTREFF / NORDIC WALKING** Montag 18.30 - 20.00, H. Rippe, Sportplatz Varrel









Unser Angebot zum Kennenlernen:

„SCHNUPPERN“ bis zu 4 Wochen unverbindlich zur Probe – und dann MITMACHEN beim TuS Varrel.

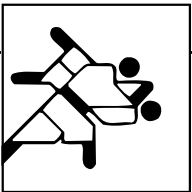
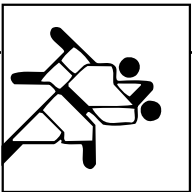
GYMNASTIKHALLE GUT VARREL

HAUSMEISTER: H. Behrens, HB 56 45 16
 SCHIRI-RAUM: Del 33 41

HALLE 1					
REINIGUNG: Fr. Petrich, Del 3 08 41 0173 194 70 11					
ZEIT	MONTAG	DIENSTAG	MITTWOCH	DONNERSTAG	FREITAG
9-10	TANZEN ZUMBA GOLD Kurs A Senioren Yessenia Peimann	TANZEN ZUMBA GOLD Kurs B Senioren Yessenia Peimann	STEP-GYMNASTIK Damen Ute Sanders	50+ GMYNASTIK Herren Ute Sanders	
10-11	TANZEN ZUMBA Fitness Kurs A Yessenia Peimann	TURNEN Verfügungsstunde	50+ GMYNASTIK Damen II Ute Sanders		
11-12					
15-16	Kurs ZUMBA Atomic Kinder 7 - 11 Jahre Yessenia Peimann			TANZ-ZWERGE 1 5 - 6 Jahre Madeleine Thomas	
16-17		TANZ-ZWERGE 2 6 - 7 Jahre Madeleine Thomas			
17-18	JUDO 16.30 Kinder 5 - 8 Jahre Harald Siegemann, Hendrik Klaahsen	JUDO Jugendliche bis 14 Jahre Harald Siegemann, Hendrik Klaahsen		CRASH CATS 16.30 11 - 14 Jahre Frauke Niebuhr, Inga Hanenkamp	TANZEN HIP-STARS 13 - 17 Jahre Inga Hanenkamp
18-19	TANZEN Freies Training aller TSA-Gruppen Harry Kretschmer	JUDO 18.30 Erwachsene und Jugendliche ab 14 Jahre Harald Siegemann		DANCING QUEENS 17.30 13 - 16 Jahre Frauke Niebuhr, Inga Hanenkamp	TANZEN ZUMBA Fitness Kurs B Yessenia Peimann
19-20			TANZEN 19.30 Breitensport Anf.-Paare	TANZEN Breitensport Paare 1 Ingrid und Karl Gutschmann	
20-21	HINWEIS TANZEN am Sonntag 20.00 - 21.30 Breitensport Paare (A) „Die Linksfüßler“ Sven Horstmann		TANZEN Breitensport Paare (Erw.) Ingrid und Roland Lubenow	TANZEN 20.30 Breitensport Paare (A) Ingrid und Karl Gutschmann	TANZEN 19.30 Freies Training Harry Kretschmer
21-22					

HALLE 2					
ZEIT	MONTAG	DIENSTAG	MITTWOCH	DONNERSTAG	FREITAG
9-10	RÜCKENGYMNASTIK Kurs D Angela Schaper		HATHA-YOGA 8.15 Kurs B Brigitte Julitz 9.45	BABY-TURNEN 9.30 6 - 14 Monate Anke Rudeck	WELL & FIT-GYMNASTIK Damen Sabine Rüger
10-11	RÜCKENGYMNASTIK Kurs G Angela Schaper	QI GONG I 9.45-10.45 Kurs A Kerstin Hachemeier	HATHA-YOGA 10.00 Kurs C Brigitte Julitz 11.30		STEP-AEROBIC III 10.15 Sabine Rüger *)
11-12		Verfügungsstunde QI GONG			11.15
16-17			RÜCKENGYMNASTIK Kurs A Angela Schaper		
17-18	BOP-GYMNASTIK *) Damen Sabine Krüger		RÜCKENGYMNASTIK Kurs B Angela Schaper	DRUMS ALIVE 17.30 Sabine Hundt	
18-19	HATHA-YOGA Kurs D Döhrte Urban		RÜCKENGYMNASTIK Kurs C Bianca Langhans-Schnaars	STEP-AEROBIC I 18.30 Sabine Rüger	
19-20	LEICHTATHLETIK 19.30 Lauftreff / Gymnastik Dieter Rippe		RÜCKENGYMNASTIK Kurs E Bianca Langhans-Schnaars	STEP-AEROBIC II 19.30 Sabine Rüger	
20-21		HATHA-YOGA 19.30 Kurs A Döhrte Urban	RÜCKENGYMNASTIK Kurs F Bianca Langhans-Schnaars		

*) Bauch-Oberschenkel-Po

KURSANGEBOTE – auch für TuS-Gäste ohne Mitgliedschaft
RÜCKENGYMNASTIK, HATHA-YOGA, QI GONG, STEP-AEROBIC

Info: Turnabteilung

ZUMBA
 Fitness / Gold / Atomic
 Info: Tanzsportabteilung

VEREINSHEIM

MÜHLE GUT VARREL

- Getränke und kleine Speisen
in gemütlicher Atmosphäre
- Gäste sind herzlich willkommen



- **ÖFFNUNGSZEITEN:**

Montag bis Mittwoch 19.00 - 24.00 Uhr

Donnerstag 20.00 - 24.00 Uhr

Sonntag nach Vereinbarung

- Veranstaltungen der TuS-Abt.
nach Absprache mit dem Vereinswirt:

Dirk Maasch-Schröer

Vereinsheim 0 42 21 / 3 91 44

Privat Mobil 0163 / 27 57 601

vereinsheim-tus-varrel@arcor.de



Spitzensport
braucht eine breite Basis.

 Kreissparkasse
Syke

SPORT- PLÄTZE

GUT VARREL
Trainingsplatz
(Bolzplatz)



FUSSBALL HERREN / DAMEN						
MANNSCHAFT	TRAINER / ÜBUNGSLEITER	TRAININGSZEITEN			SCHIRI-RAUM: Del 33 41	
		MONTAG	DIENSTAG	MITTWOCH	DONNERST.	FREITAG
1. Herren	K. Huntemann / S. Schmechel		19.00 - 21.00		19.00 - 21.00	
2. Herren	Andre Schmutte			19.00 - 21.00		19.00 - 21.00
Altsenioren	Peter Rundi			19.00 - 21.00		
Damen	T. Fleckner / B. Heinrich	19.00 - 21.00				19.00 - 21.00
Hobbygruppe / Freizeitkicker	F. Winneguth	19.30 - 21.00				

JUGEND-FUSSBALL						
MANNSCHAFT	TRAINER / ÜBUNGSLEITER	TRAININGSZEITEN			SCHIRI-RAUM: Del 33 41	
		MONTAG	DIENSTAG	MITTWOCH	DONNERST.	FREITAG
U18 A2	Andre Schmutte Sascha Duchek			18.45 - 21.00		17.15 - 19.00
U15 C1	S. Steinke / T. Schneider / J. Schlüter / R. Werse		17.15 - 19.00		17.15 - 19.00	
U13 D1	Mike Braun	17.30 - 19.00			17.30 - 19.00	
U12 D2	Stefan Behrens / Maike Klattenhoff		17.30 - 19.00		17.30 - 19.00	
U11 E1	Arno Heinken / Florian Metag	18.00 - 19.30		18.00 - 19.30		
U10 E2	Paul Steinke		16.00 - 17.30		16.00 - 17.30	
U9 F1	Jens Othersen / Sven Hoffmann		17.00 - 18.30			
U6 G1	Annika Böckmann				17.00 - 18.00	

FUSSBALL- HALLEN- TRAINING

(01.11. - 31.3.)



Mannschaft	Trainer/in	Zeit	Sporthalle
2. Herren	Andre Schmutte	Do. 19.00 - 20.00 Uhr	Grundschule Varrel
Altsenioren Ü50	Karl-Heinz Wessel	Mi. 18.30 - 20.00 Uhr	Grundschule Moordeich
Damen	T. Fleckner/B.Heinrich	Di. 18.30 - 22.00 Uhr	Grundschule Moordeich
Hobbygruppe Herren	Friedrich Winneguth	Mo. 20.30 - 22.00 Uhr	Grundschule Varrel
Jugend U18 A2	S. Duchek/T. Fleckner	Di. 18.45 - 20.00 Uhr	KGS Moordeich
Jugend U15 C1	S. Steinke/T. Schneider	Di. 17.30 - 18.45 Uhr	KGS Moordeich
Jugend U13 D1	Mike Braun	Fr. 15.00 - 16.30 Uhr	KGS Moordeich
Jugend U12 D2	S. Behrens/ Maike Klattenhoff	Mo. 17.00 - 18.00 Uhr Fr. 16.30 - 18.00 Uhr	Grundschule Varrel KGS Moordeich
Jugend U11 E1	A. Heinken / Florian Metag	Mi. 16.00 - 17.15 Uhr Fr. 15.00 - 17.00 Uhr	KGS Moordeich Grundschule Moordeich
Jugend U10 E2	Paul Steinke	Mi. 16.30 - 18.30 Uhr Fr. 15.30 - 17.00 Uhr	Grundschule Moordeich Grundschule Moordeich
Jugend U9 F1	J. Othersen / S. Hoffmann	Di. 17.30 - 18.30 Uhr Mi. 17.00 - 18.00 Uhr Do. 16.15 - 17.15 Uhr	Grundschule Moordeich Grundschule Varrel KGS Moordeich
Jugend U6 G1	Annika Böckmann / K. Wessels	Di. 17.00 - 18.00 Uhr	Grundschule Varrel